

comta kids

Be Inspired, Be Boundless

ADAM THE ARTIST

by comta kids



可馬特兒童精品

亚当设计桌使用说明书

Made in Taiwan

尊敬的用户：

感谢您使用我厂的产品。为了保障您的权益，请您在安装和使用前仔细阅读本使用说明书，并妥善保管以备日后参考。若发现任何问题，请及时与我们联系，我们将热诚的为您服务。再次感谢您对可马特精品儿童家具的信赖和支持！

目录

- 一、 产品概述
- 二、 主要材料及其性能指标
- 三、 安装及调试
- 四、 使用及保养
- 五、 搬运与储存
- 六、 故障分析与排除
- 七、 产品合格证
- 八、 特别说明
- 九、 信誉卡

一、 产品概述

产品名称：亚当设计桌

规格：总尺寸 宽115 x深76.5 x高59.7-78.2 cm

主桌板 宽115 x深48 cm

后桌板 宽115 x深25 cm

升降高度范围 59.7-78.2 cm

桌面倾斜角度 0-23°

型号：见包装外箱

生产日期：见包装箱内合格证

执行标准：GB 28007-2011 儿童家具通用技术条件



二、主要材料及其性能指标

1、选用富美家美耐板。具有高硬度耐磨耐压、耐酸硷、防焰、抗潮湿防霉、不易变形、低反光、易于清洁等优点。甲醛释放量符合GB18580-2001的标准要求。

2、选用高品质油气複合气压棒，纯氮气充填，经过10万次耐久性实测，安全性通过GB28007-2011国家标准要求。

3、烤漆采用符合符合国家标准的环保漆。具有上色均匀、附着力强、色泽艳明、不易褪色、耐高温、耐酸碱等优点。并符合GB18581-2009的标准要求。

4、采用耐重中碳钢桌架，具有高硬度、耐冲击耐压力、不易变形优点。符合国家标准要求。

5、采用环保一次性塑料制作，具有抗冲击、耐压、耐高温、环保可回收等优点，符合国家标准要求。

6、整体家具的甲醛释放量符合国家标准 $\leq 1.5\text{mg/L}$ 。

有害物质限量的控制指标

检测项目		单位符号	标准限值	检验结果
产品木质件甲醛释放量		mg/l	≤1.5	合格
表面涂层可迁移元素	锑 Sb	mg/kg	≤60	合格
	砷 As	mg/kg	≤25	合格
	钡 Ba	mg/kg	≤1000	合格
	镉 Cd	mg/kg	≤75	合格
	铬 Cr	mg/kg	≤60	合格
	铅 Pb	mg/kg	≤90	合格
	汞 Hg	mg/kg	≤60	合格
	硒 Se	mg/kg	≤500	合格
有害物质限量甲醛释放量		mg/m ² h	≤0.120	合格
纺织面料游离甲醛		mg/kg	≤30	合格
可分解芳香胺		mg/kg	禁用	合格
塑料邻苯二甲酸酯 (DBP/BBP/DEHP/DNOP/DINP/DIDP 的总量)		%	≤0.1	合格

主要原辅材料

材料名称	使用部位
富美家美耐板	桌板
中碳钢	桌架
PP 耐冲击塑料	外观塑料部件
POM 耐冲击塑料	桌脚平衡垫片
环保粉体烤漆	金属零件外层

三、安装、调试及其注意事项

1、安装家具前请仔细阅读所附安装图，掌握安装步骤和方法。

2、清点配件是否齐全，是否有破损。









3、安装家具时须择宽敞干净的场地。将纸皮平铺在地上，以免家具部件在安装时与地面发生碰撞。

4、严禁安装时板件压在螺钉、螺杆等五金件上，使板件受到损伤。

5、安装时必须将每个安装操作完毕，并将其拧紧；确保产品结构牢固。

6、安装完毕后可用柔软的绒布清除家具表面的尘垢，严禁用带有砂砾的抹布擦拭家具。

7、零件说明

①  x1	②  x1	③  x1	④  x1	⑤  x1
⑥  x4	⑦  x8	⑧  x4	⑨  x1	

8、组装步骤

步骤一、将底座 4 平放地面，并将气压棒 5 依图放置其上，使用板手 9，平稳锁上四支螺丝 6。

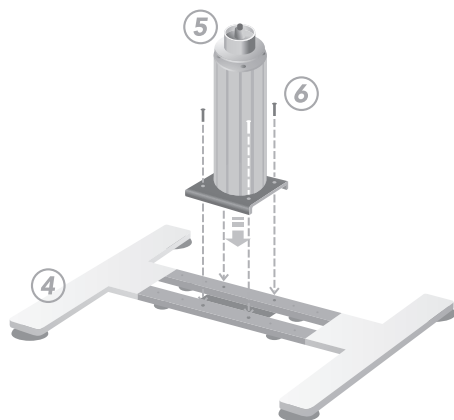

步骤二、先以对角线次序轻轻锁上两支螺丝，再轻轻锁上另外两支；确定底座、气压棒和螺丝，全都在正确位置上后，再将每个螺丝转紧。

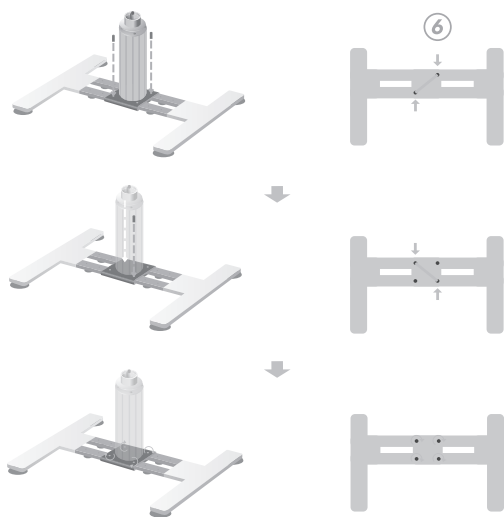

步骤三、将踏板 2 穿过气压棒 5 放置于底盘 4 上，注意H型底盘较长的脚在前面，并找到家中的十字螺丝起子，锁上八支螺丝 7。

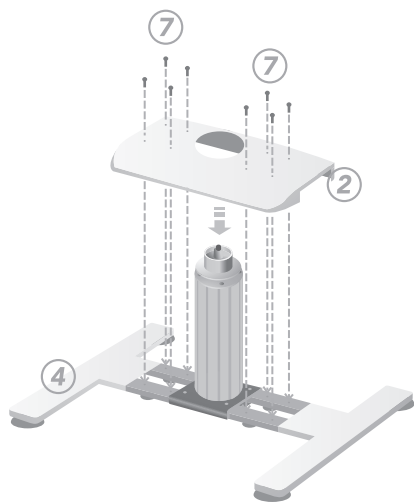

步骤四、将脚踏垫 3 背面贴纸撕下，小心的黏贴于踏板 2 上。

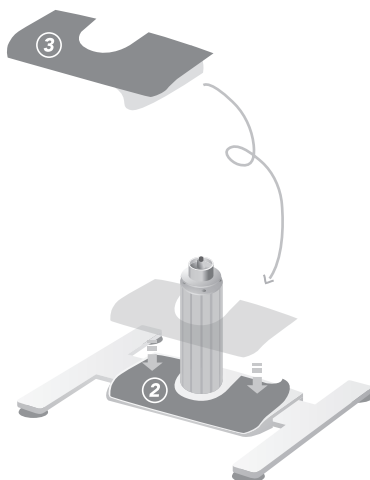

步骤五、用力按住气压棒 5 顶端黑色按钮后，让柱体上升至最高点。

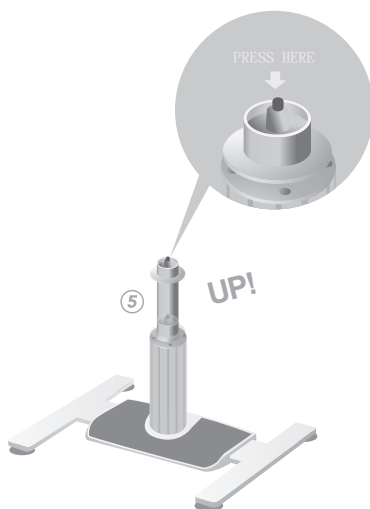

步骤六、两位大人合力，将桌板 1 抬起后，下方圆形孔位对准气压棒 5 上端套入，由下往上，锁上4支螺丝 8。

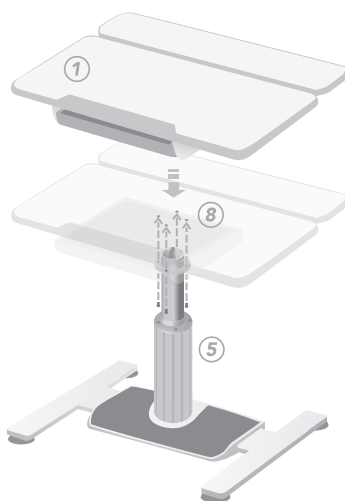

步骤七、牢牢锁紧桌板，即可完成组装。

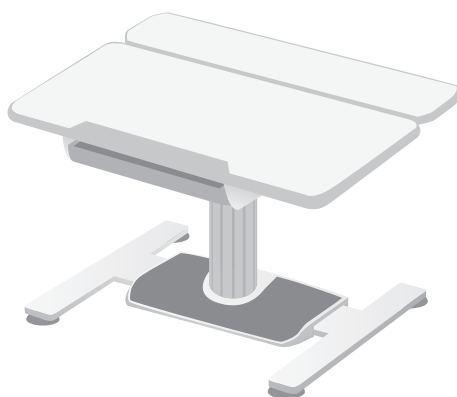

四、使用、保养及其注意事项

1、使用说明

1-1、桌板倾斜调整：左手拉住主桌板左侧下的黑色手把往外拉到底，同时另一手扣住桌板中上侧向上或向下施力，可调整桌面角度。松开把手立即锁定角度。



1-2、桌板高度调整：右手拉住主桌板右侧下的黑色手把往外拉到底，同时另一手对桌板前缘轻轻向上(或向下)施力，可快速调整高低。鬆开把手立即锁定高度。

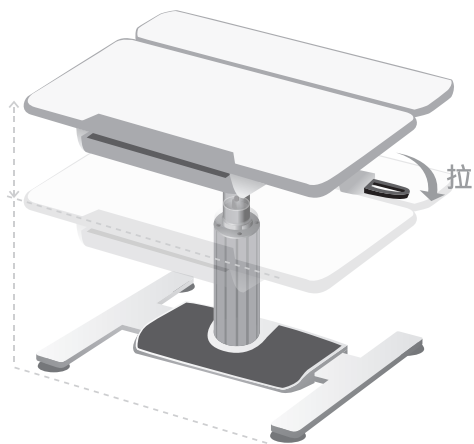

1-3、将固定后桌板支架的两侧螺丝帽鬆开，可手动调整七段高度；找到合适高度后，拧紧螺丝帽即完成调整。

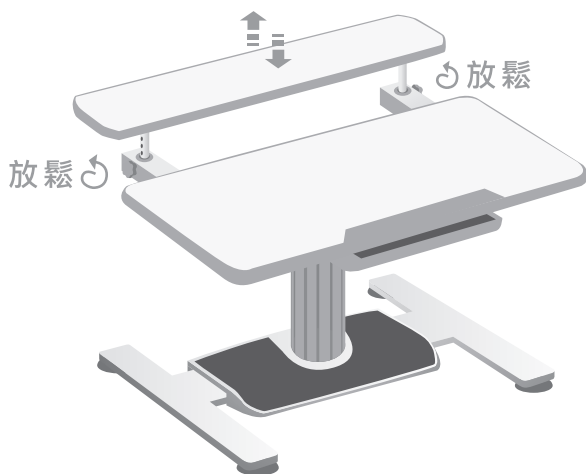

1-4、调整桌体水平：透过分别旋转桌脚底部四个平衡垫片，可微调桌体水平。

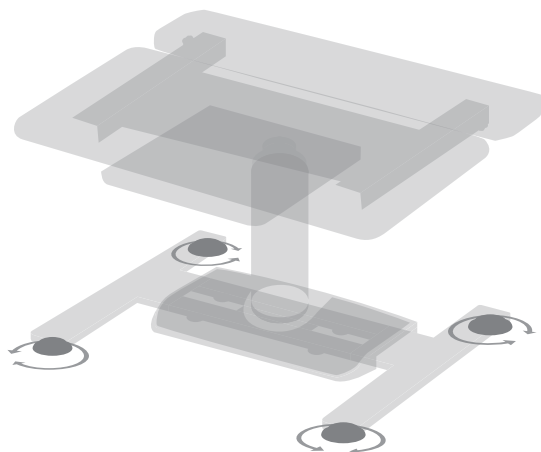

1-5、隐藏式抽屉：桌面下方大容量抽屉，可分类收纳各种文具。

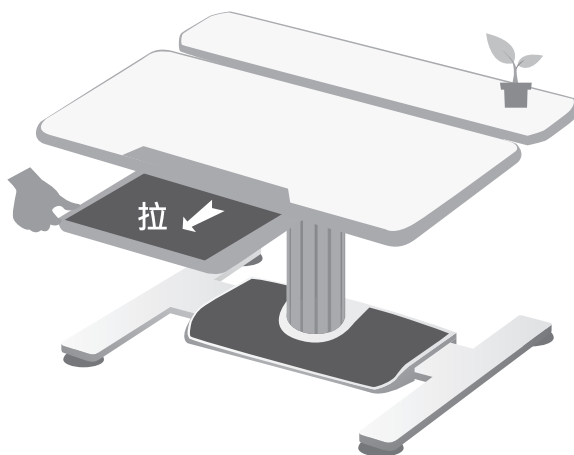

- 2、家具使用前保持15天的空置，适当保持空气流通，以消除家具表面涂饰材料中的残留气味。
- 3、教育儿童不要贴近家具的玻璃、镜子、锐角等处玩耍，避免不慎伤害身体。
- 4、尽量避免阳光对家具整体或局部长时间曝晒。
- 5、在夏季如室内泛潮时，宜使用薄胶垫将家具同地面隔开，同时家具靠墙部位与墙壁保持0.5到1厘米的间距。
- 6、在冬季，最好将家具摆放在距离取暖源1米左右的地方，避免长时间高温烘烤家具，使木材发生局部干裂、翘曲变形及漆膜出现局部变质。
- 7、不能将过热或过冷的物品直接放置家具表面（如使用需加垫层），也不能用坚硬物品撞击，切忌敲打玻璃很五金装饰件表面。
- 8、不要用含有化学物质的清洁剂清洁家具，同时也需避免接触酸、碱等腐蚀性液体。
- 9、过重物品不可放置在面板边缘，否则会造成家具重心不稳或倾斜，导致家具结构和功能的损坏和对人体的伤害。
- 10、不可将家具当梯站立在家具上。

五、搬运、储存及其注意事项

- 1、移动家具时轻移轻放，切忌硬拖猛推，以免造成脚架和榫结构等松动或断裂。
- 2、搬运时应有外包装，轻搬轻放。重新安装时，应对家具放置完后作适当调整，保持正常使用状态。
- 3、长期不用贮存时，应罩有防尘防强光线的包装材料，并存放在

六、故障分析与排除

序号	故障现象	原因分析	排除方法
1	桌面不平	底部调整垫片未调整好	分别旋转垫片 直到桌体平整
2	桌体摇晃	组装时未确实拧紧螺丝	建议按组装步骤检查每 颗螺丝，并一一拧紧
3	升降、倾斜 不顺畅	未正确操作	桌体升降时，需一手拉住 控制手把，另一手对桌板 辅助施力

如果不能自行排除故障，应报经销商派专业人士处理。

七、产品合格证

请参阅包装纸箱内合格证。

八、特别说明

- 安装此产品前请仔细阅读说明书，必须严格按照说明书的流程安装。
- 请妥善保管此说明书以便下次再安装时使用。
- 本产品适用年龄段：3岁及以上。
- 注意！只允许成人安装，儿童勿近。

九、信誉卡 可马特儿童精品一贯尊重保障消费者的合法权益，并致力完善优质的售后服务。

产品名称: _____

产品序号: _____

安装日期: _____

_____ 此处请加盖经销商店章 _____

保固规范: 凭本卡可享有五年有限保固、消耗品一年有限保固，及200万美金产品责任险。自安装当日保固立即生效。任何产品保固服务必须出示加盖经销商店章，并且正确填写安装日期之本卡正本(影印无效)，未出示本卡，或未盖章者恕不受理。本卡遗失恕不补发，请妥善保管。

保修记录：

日期	原因	维修结果	备注



2018年5月-可贸企业股份有限公司出版

生產地址：505台湾区彰化县鹿港镇鹿工路16号 (彰滨工业区)

www.comtakids.com

电话：+886-4-7811668

传真：+886-4-7811768

36IA-AD11-PAM-02